



# VIRGO SMART BT B20

**Motor za krilna vrata sa zglobnom rukom za stambenu upotrebu, za krila do 2 metra i 200 kg**

## SPECIFIKACIJE I PODRUČJE PRIMJENE

Motor s rukom od 24 V za krilna vrata do 2 m i 200 kg s ugrađenom upravljačkom jedinicom Thalia BT A80. Idealno za rješavanje problema s velikim stupovima.

## PREDNOSTI ZA KRAJNJE KORISNIKE

- Jednostavan rad
- U-sigurnost - novi i još sigurniji radio protokol
- Otkrivanje prepreka: sustav upravljanja i kontrole para D-Track maksimizira sigurnost ljudi i imovine, kao i olakšava certifikaciju sustava.
- Dizajniran za uštedu energije i jednostavan popravak
- Idealno za sve zahtjeve instalacije, olakšava rješavanje problema povezanih s velikim stupovima
- Usporeno pokretanje i zaustavljanje vrata
- Pametni operater spreman za integraciju sa sustavom pametne kuće TaHoma® by Somfy App s novim EasyAXS modulom (WiFi ili 4G)

## PREDNOSTI ZA PROFESIONALCE

- Integrirana upravljačka jedinica Thalia BT A80 (u jednom operateru)
- Programiranje putem zaslona
- Uklonjiva i proširiva memorija odašiljača
- Kompatibilnost s plug -&play modulima za povezivanje EasyAXS. Pojednostavljeno programiranje putem vođenog zaslona ili putem aplikacije s EasyAXS modulom .
- Širok raspon značajki dostupnih za prilagođenu instalaciju.
- Integrirani krajnji prekidači i mehaničko zaustavljanje
- Dvostruki U-Link tori: Dizajniran s modularnim pristupom za ugradnju dvije B-eba elektroničke ploče

## PREPORUČENI PROIZVODI

- 2618102 - BT BAT 4 - Ugrađeni komplet za rezervnu bateriju
- 2601369 - LAS - Klizna ruka za Virgo
- 2601368 - AAP - Neusklađeni dodaci za vrata za Virgo
- 2611415 - TFS - Priključna ploča za 3-žični priključak (1 Motor)
- 2601370 - AMV - Mehanički graničnici za Virgo
- 2611784 - B-EBA io-homecontrol® DRIVER BFT KIT - Modul koji omogućuje uređajima upravljanje BFT motorima pomoću Somfy io-homecontrol® daljinskih upravljača i aplikacije TaHoma®
- 2614120 - MITTO COOL C4 - daljinski upravljača

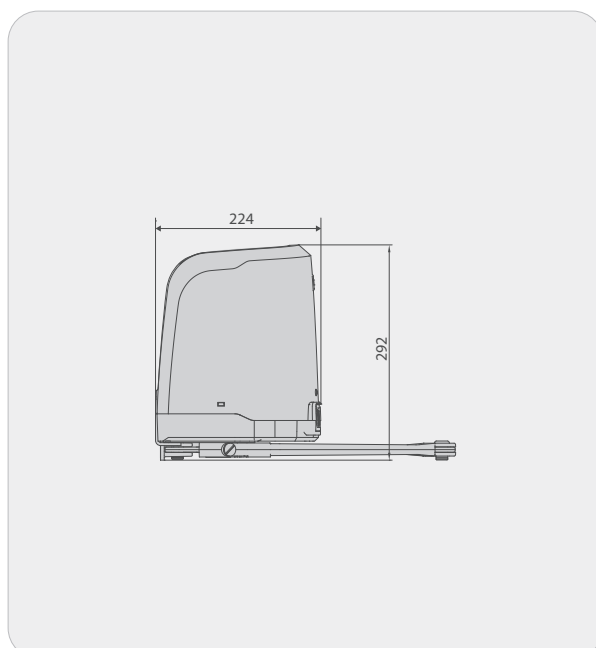
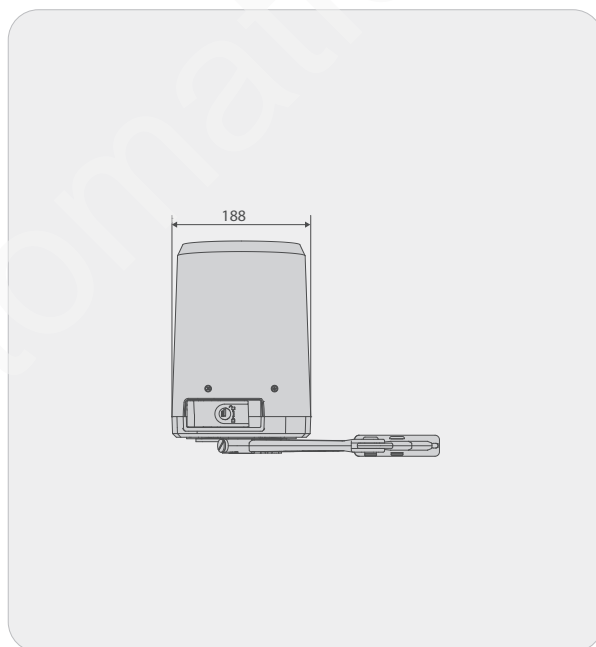

TEHNIČKI PODACI	VIRGO SMART BT B20
Napajanje ploče	230 V
Kontrolna jedinica	THALIA BT A80
Napon motora	24 V
Maksimalni kut	120°
Radno vrijeme	14 s
Moć	110 W
Krajnji prekidači	Elektromehanička
Usporavanje	da
Reakcija na udar	Elektronički ograničivač zakretnog momenta
Blokada	Mehaničko samozaključavanje
Deblokirati	Poluga i osobni ključ
Maksimalan broj daljinski upravljača	128

**KOMPLET  
MOTORA I PRIBORA**

REFERENCA SOMFY	OPIS	 M1 - Virgo BT B20 - 2618095	 M2 - Virgo BT B20 SLAVE - 2618097	 MITTO COOL C4 2614120 4-KANALNI 2614120	 FOTOCELJE COMPACTA 2601411	 BLJESKAJUĆE SVJETLO RADIJUS LED BT A R1 2607539	 UGRAĐENI THALIA BT A80
2618098	VIRGO BT B 20 Komplet INT 24-230 V	1x	1x	2x	1x	1x	Da
2618103	VIRGO BT B 20 Komplet PL 24-230 V	1x	1x	1x	1x	-	Da

**OPIS PROIZVODA**

OPIS PROIZVODA	REFERENCA SOMFY	REFERENCA BFT
VIRGO BT B 20 230 V - operater s integriranom Thaliom	2618095	P930135 00002
VIRGO BT B 20 230 V SLAVE - operater bez upravljačke ploče	2618097	P930136 00002
AMV - Virgo Smart BT A 20 mehanički stop komplet	2601370	N998600
AAP - VIRGO SMART BT A dodatak za neusklađena vrata	2601368	N999735
LAS - VIRGO BT A Klizna poluga	2601369	N728052
TFS - Virgo Smart BT 3-žični komplet ploča (1 kom)	2611415	P111775
BT BAT 4 - Set rezervnih baterija za VIRGO	2618102	P125054
MITTO COOL C4 - Daljinski 4-kanalni daljinski upravljač	2614120	D112318
MITTO COOL C2 - Daljinski 2-kanalni daljinski upravljač	2614118	D112306
TFS - Virgo Smart BT A 3-žični komplet ploča (1 komplet po motoru)	2611415	P111775

**MONTAŽA**

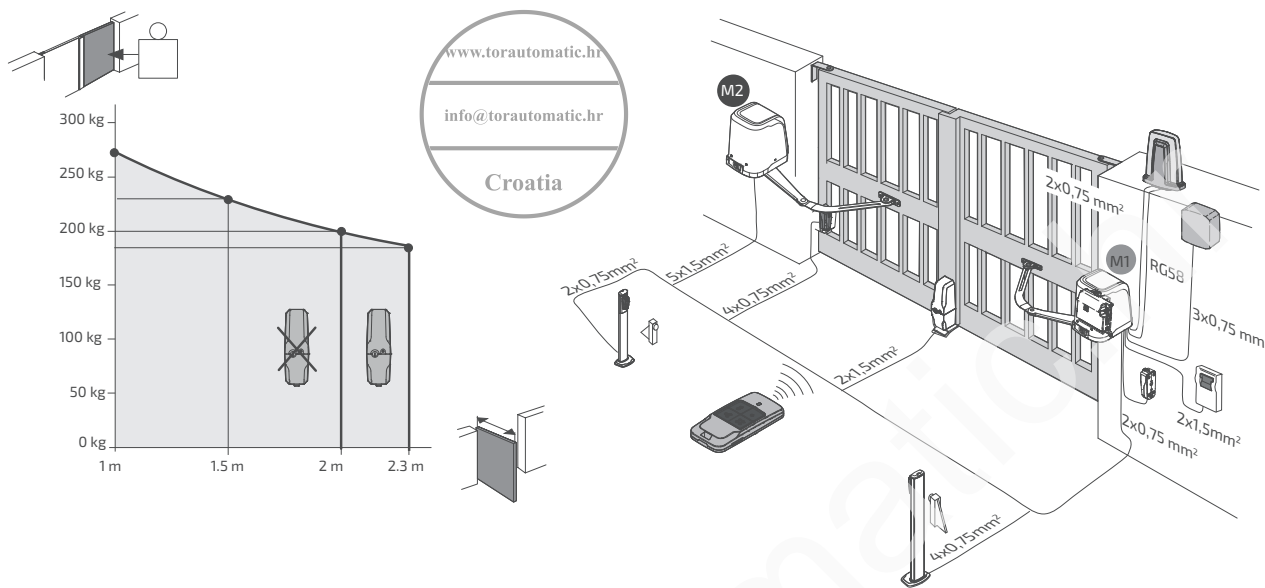

**DIMENZIJE UGRADNJE**

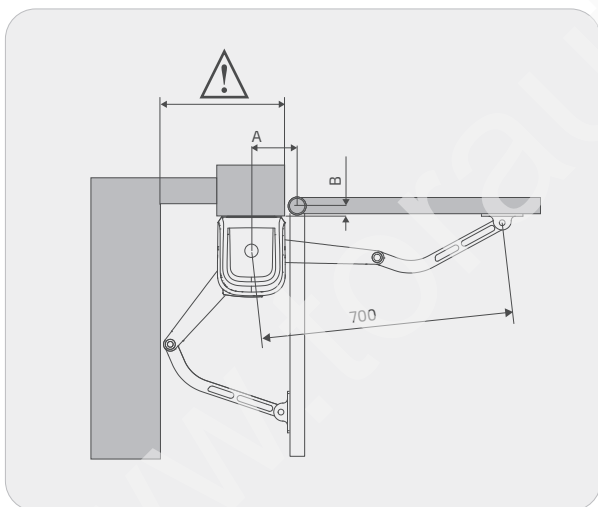

**A mm**

	128,5	140	150	160	170	180	190	200	210	220	230	240	250
30	90°	92°	95°	100°	102°	105°	107°	110°	112°	115°	118°	120°	
40	90°	92°	95°	100°	102°	105°	107°	110°	112°	115°	118°		
50	90°	92°	95°	100°	102°	105°	107°	110°	110°	110°	115°	115°	
60	90°	92°	95°	100°	102°	105°	107°	107°	110°	110°	115°	115°	
70	90°	92°	95°	97°	100°	102°	107°	107°	110°	110°	112°	115°	
80	90°	92°	95°	97°	100°	102°	105°	107°	107°	110°	112°	112°	
90	90°	92°	95°	97°	100°	102°	105°	107°	107°	110°	112°	112°	
100	90°	92°	95°	97°	100°	102°	105°	105°	107°	110°	112°	112°	
110	90°	92°	95°	97°	100°	102°	102°	105°	107°	107°	110°	112°	
120	90°	92°	95°	97°	100°	100°	102°	105°	107°	107°	110°	112°	
130	90°	92°	95°	97°	100°	100°	102°	105°	105°	107°	110°		
140	90°	92°	92°	97°	97°	100°	102°	105°	105°	107°			
150	90°	90°	92°	97°	97°	100°	102°	102°	105°				
160	90°	90°	92°	95°	97°	100°	100°	102°					
170	90°	90°	92°	95°	97°	100°	100°						
180	90°	90°	92°	95°	97°	100°							
190	90°	90°	92°	95°	97°								
200	90°	90°	92°	95°									
210	90°	90°	92°	95°									
220	90°	90°	92°										
230	90°	90°											
235	90°												

**B mm**

**α°**